

Konfidentiellt

Denna ruta ifylles genom Rektorsexpeditionens försorg

Folkbokföringsnummer

år	mån	dag	nr		

Efternamn:

Samtliga förnamn:

Skola: Klass:

Det häfte som du nu har framför dig innehåller frågor och uppgifter som alla som är födda den 5, 15 eller 25 i någon månad 1948 skall besvara.

Du skall svara på de olika frågorna enligt de anvisningar som står före varje avdelning med uppgifter. Är du osäker på hur du skall göra, så visar din lärare dig. Din lärare talar också om för dig när du skall börja att lösa uppgifterna och när du skall sluta med varje avdelning. Skriv med blyerts så att du kan ändra om du gör fel.

När du gått igenom hela häftet, skall du lägga in det i svarskuvertet och klistra igen det. Sedan skickar din lärare det till Göteborgs universitet, dit samtliga 12 000 häften kommer för bearbetning.

Kontrollera att du har fått ett häfte som ditt namn står på, och skriv dessutom själv ditt namn här:

.....

Följ noga de tryckta anvisningarna! Öppna ej häftet förrän du får tillsägelse att göra det!

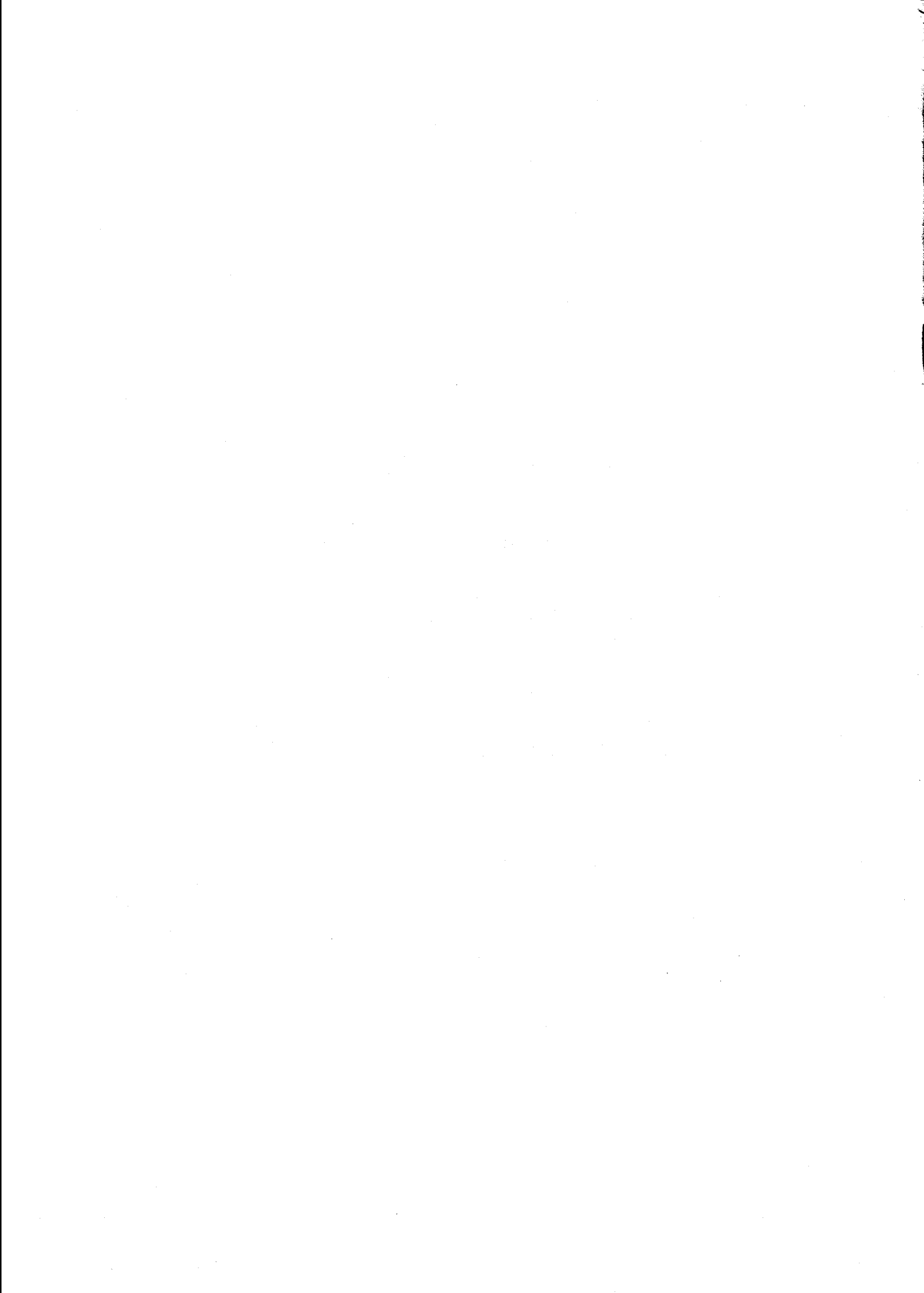

Börja med anvisningarna till provet Motsatser!

MOTSATSER

ANVISNINGAR

Se på exempel 1.

ÖVNINGSEXEMPEL 1. VIT 1 2 3 4

stor svart arg ful

Till vänster står ett ord som är tryckt med stora bokstäver. Till höger står fyra ord tryckta med små bokstäver. Ett av de orden är ungefär motsatsen till ordet till vänster. Svart är motsatsen till VIT. Svart är nummer 2 av orden, och därför har 2 skrivits i rutan i kanten.

ÖVNINGSEXEMPEL 2. STOR 1 2 3 4

ensam fin liten gammal

I det andra exemplet är det liten som är motsatsen till STOR. Skriv därför 3 i rutan.

ÖVNINGSEXEMPEL 3. UPP 1 2 3 4

ner ut fram bra

Skriv numret på det ord som är motsatsen till UPP i rutan.

Lös nu också övningsexemplen 4 och 5.

ÖVNINGSEXEMPEL 4. LJUS 1 2 3 4

himmel spegel lampa mörker

ÖVNINGSEXEMPEL 5. HÅRD porös mjuk vattnig klar

På nästa sida kommer många uppgifter av samma slag. Du skall göra på samma sätt när du löser dem.

Ta uppgifterna i den ordning de kommer, för i regel står de lättaste först, och sedan blir de allt svårare. Är det någon uppgift du inte kan klara, så dröj inte för länge vid den utan gå vidare till nästa.

Stopp! Vänd ej blad förrän du får tillsägelse!

Du har 10 minuter på dig. Börja genast!

Du får gärna titta tillbaka på anvisningarna om du behöver det.

	1	2	3	4	
1. VACKER	dålig	torftig	ful	mörk	
2. OPPNA	vrida	stanna	knacka	stänga	
3. KALL	ljum	varm	kokande	sval	
4. GLAD	bestämd	sorgsen	vred	lugn	
5. FORSTORD	jämn	störd	ansträngd	oskadad	
6. SÄLLSYNT	liknande	vanlig	klarsynt	upptagen	
7. KLAR	grumlig	ojämn	svag	smutsig	
8. SPURT	skvaller	ovisshet	avstannande	mening	
9. LUSTIGKURRE	plugghäst	lekman	tråkmåns	olycksfågel	
10. GIVMILD	slösaktig	snål	rik	slarvig	
11. STÄNDIG	sittande	tillfällig	slak	plötslig	
12. LJUS	blåst	väta	dunkel	kyla	
13. REKOMMENDERA	avråda	avböja	fillstyrka	tillstå	
14. SLÄT	grov	skrovlig	hög	jämn	
15. ÖDE	tom	bebodd	rörlig	livlig	
16. BIFALLA	avslå	tillbe	avundas	skärpa	
17. DAGDRIVARE	dumbom	arbetsmyra	lathund	slagbjörn	
18. MUNTER	liknöjd	arg	nedstämd	förtjust	
19. ATTACK	förlust	företal	förekomst	försvar	
20. BEKLÄMD	sorgsen	fastspänd	uppsluppen	nedstämd	
21. SMÅAKTIG	meddelsam	petig	grinig	generös	
22. ANONYM	godkänd	välkänd	berömd	färgglad	
23. LÄTTSINNIG	obetänksam	tung	allvarsam	lat	
24. ADEL	förfalskad	borgerlig	simpel	förhastad	
25. SEPARERA	sammanfoga	mixtra	skaka	vispa	

Fortsätt genast på nästa sida!

	1	2	3	4	
26. ÅREGIRIG	likgiltig	oberörd	anspråkslös	okänd	<input type="text"/>
27. IMPULSIV	noggrann	betänksam	lättörd	godtrogen	<input type="text"/>
28. ANGENÄM	vidrig	ansträngande	fridsam	ohyfsad	<input type="text"/>
29. FORKASTA	bistå	slänga	antasta	antaga	<input type="text"/>
30. BESTÄNDIG	tillfällig	varaktig	lättlöslig	hållfast	<input type="text"/>
31. ODMJUK	sträng	högmodig	saktmodig	blygsam	<input type="text"/>
32. KUPERAD	sönderstyckad	skogig	ihålig	platt	<input type="text"/>
33. ARMOD	överflöd	hjaltemod	fattigdom -	framgång	<input type="text"/>
34. BELEVAD	orörlig	olämplig	fladdrig	oartig	<input type="text"/>
35. DUMDRISTIG	försiktig	uppmärksam	oförståndig	djärv	<input type="text"/>
36. KONKRET	geometrisk	abstrakt	förändrad	kortvarig	<input type="text"/>
37. BETYDELSEFULL	otydlig	oväsentlig	föraktad	innehållslös	<input type="text"/>
38. RIKLIG	fattig	utarmad	ståtlig	knapp	<input type="text"/>
39. MELANKOLISK	avundsvärd	glättig	beklaglig	sydländsk	<input type="text"/>
40. INTOLERANT	girig	storsint	fördragsam	snäll	<input type="text"/>
					<input type="text"/>

Slut. Om du har tid kvar så gå tillbaka och kontrollera dina svar!

PLÅTVIKNING

ANVISNINGAR

Se på övningsexempel 1!

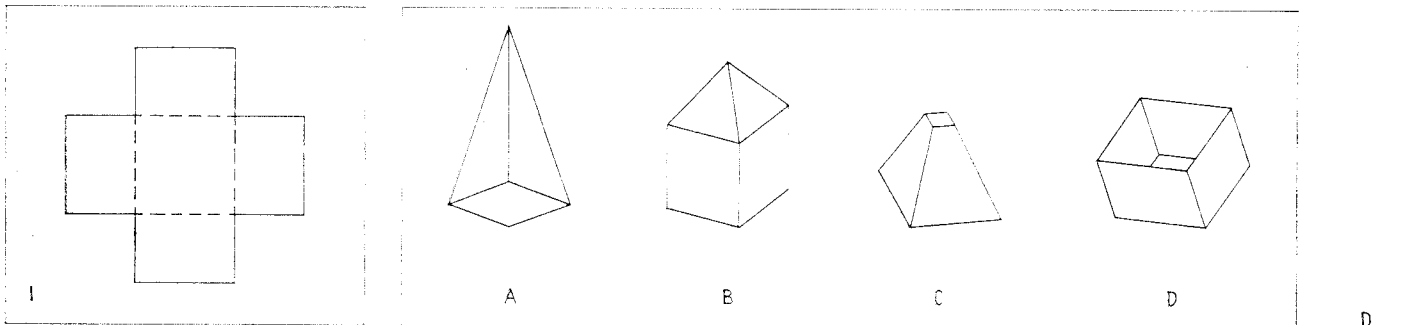

Till vänster finns en bild av ett plåtstycke. De prickade linjerna visar hur plåtstycket skall vikas.

Till höger finns bilder av fyra föremål. Bland dem kan bara D göras av plåtstycket i figur 1. Därför har D skrivits på svarsraden.

Se på övningsexempel 2!

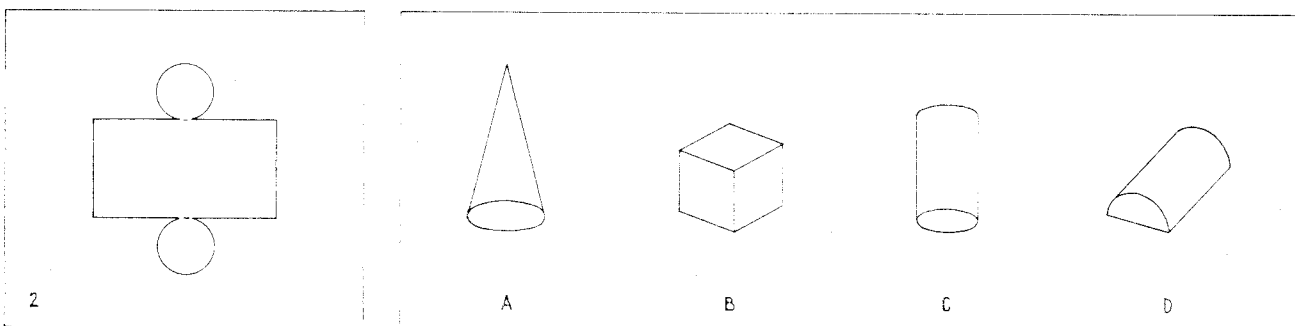

Till vänster finns en bild av ett annat plåtstycke. Genom att vika och rulla det plåtstycket kan man få C men inget annat av föremålen till höger. Skriv därför C på svarsraden.

På nästa sida kommer ytterligare några övningsexempel. Ta reda på vilket av föremålen A—D som kan göras av plåtstycket till vänster. Skriv alla svar på svarsraderna.

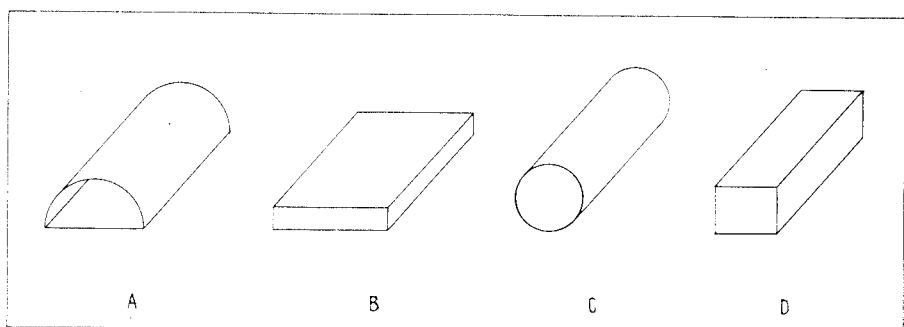
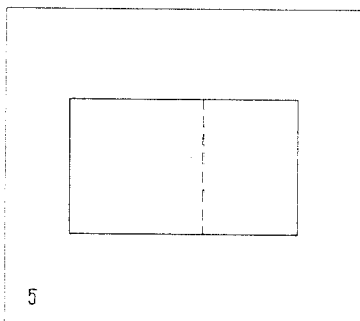
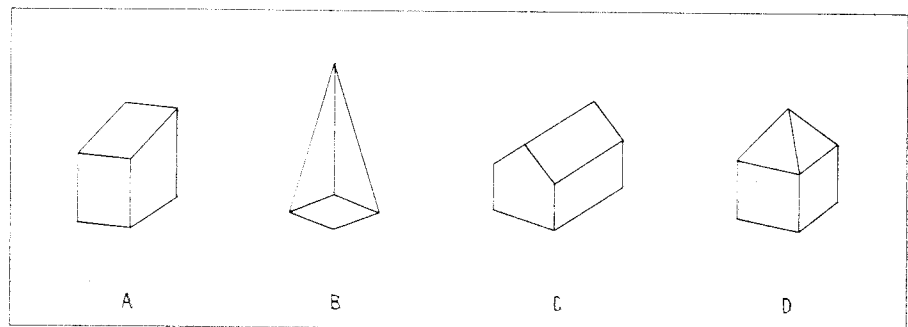
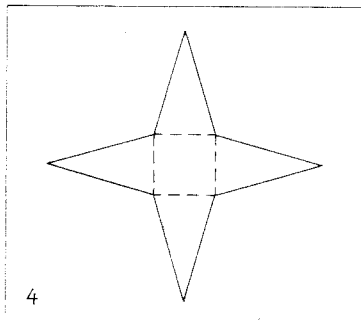
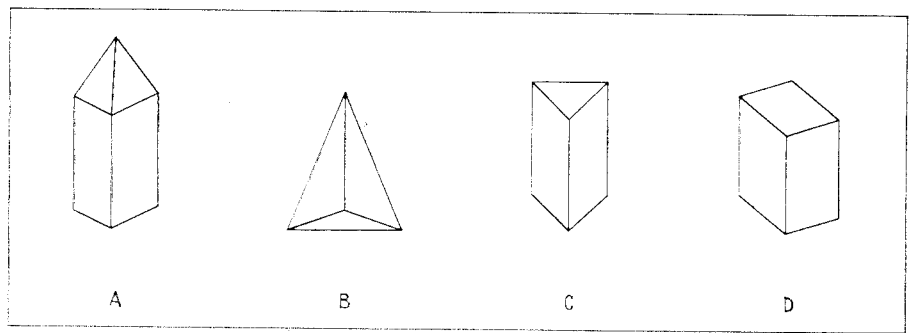
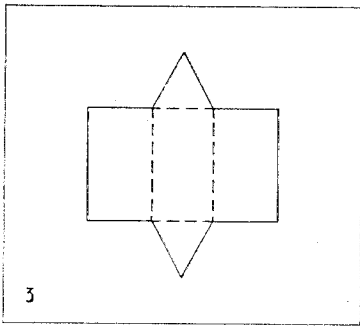

På de följande sidorna kommer en rad exempel där du skall tänka ut vilket föremål som kan göras av olika plåtstycken. Skriv alla svar på svarsraderna.

Stopp! Vänd ej blad förrän du får tillsägelse!

Du har 15 minuter på dig. Börja genast!
Du får gärna titta tillbaka på anvisningarna om du behöver det.

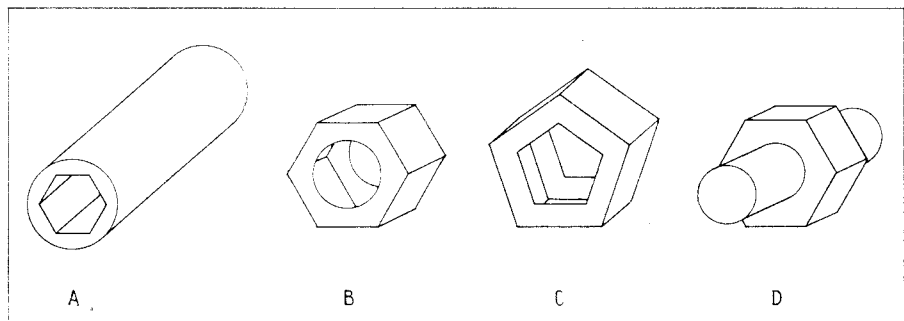
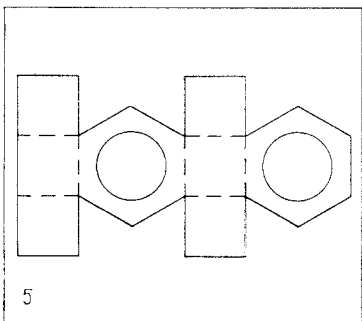
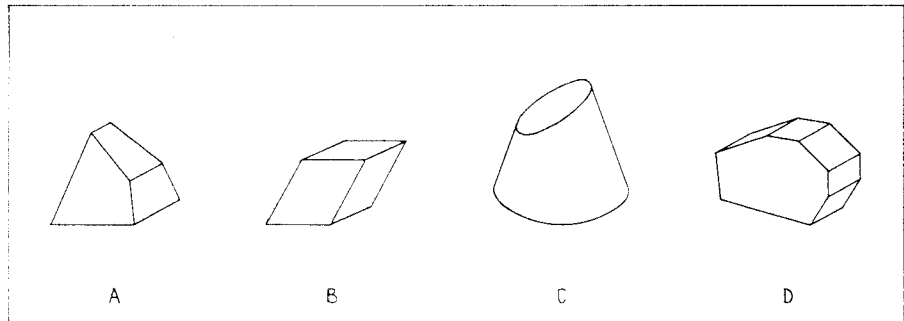
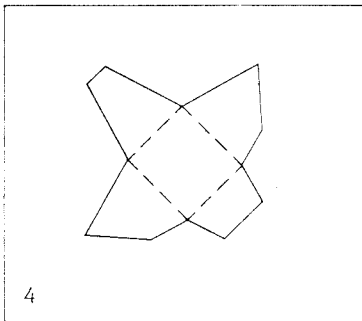
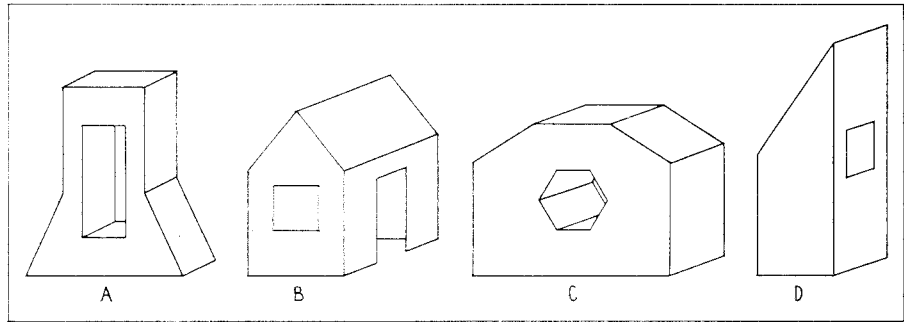
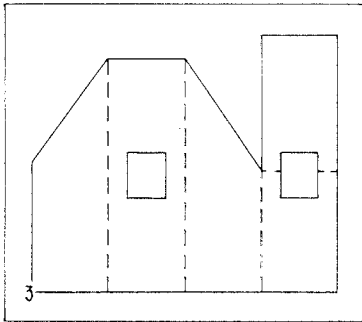
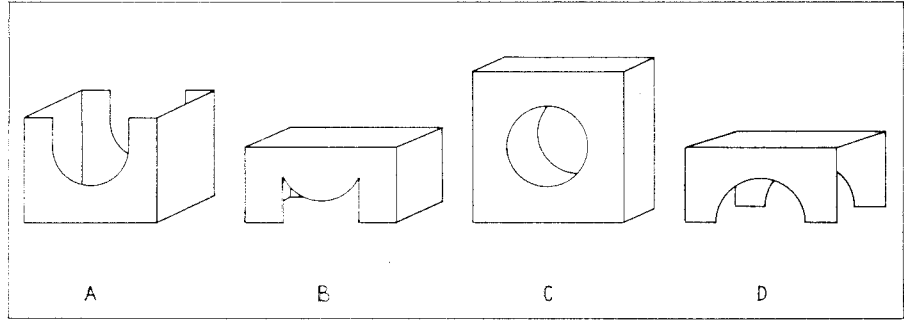
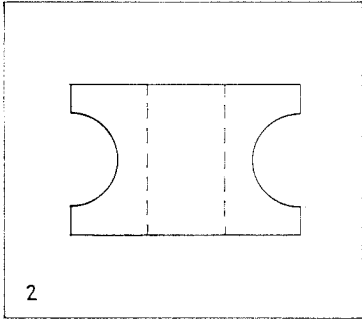
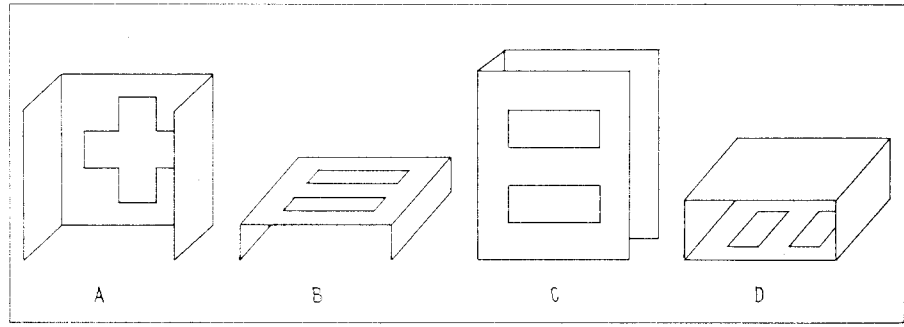
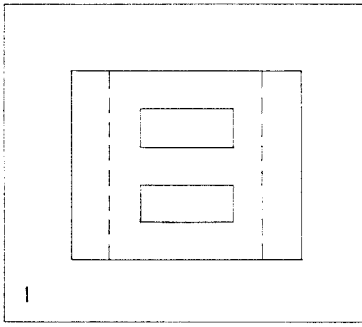

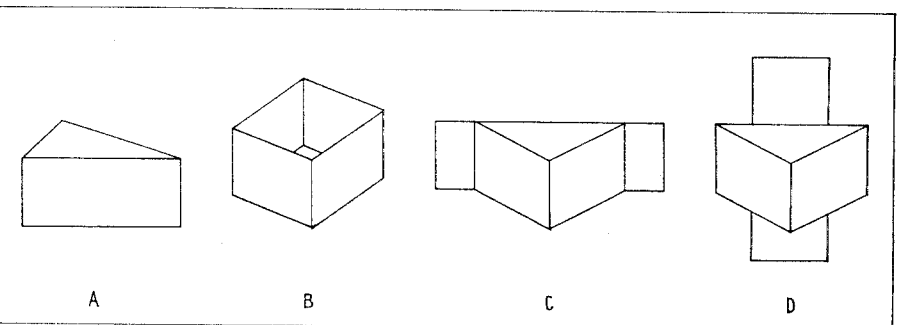
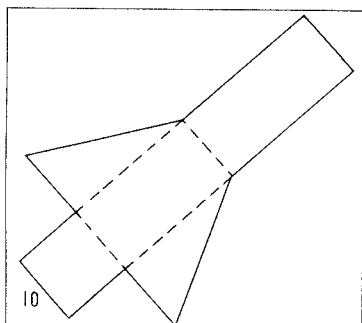
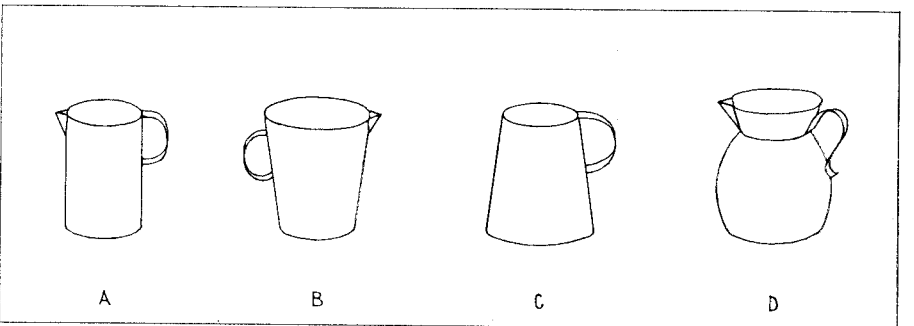
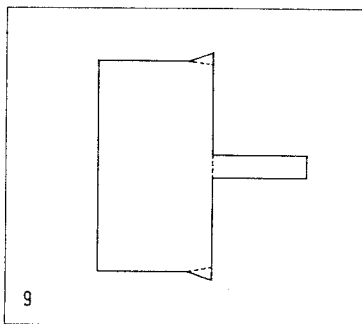
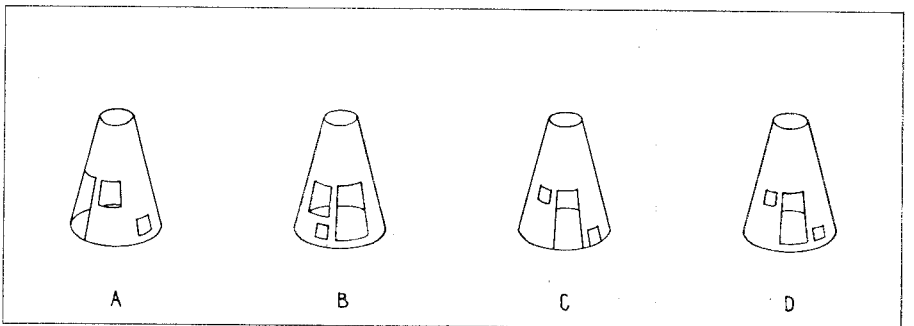
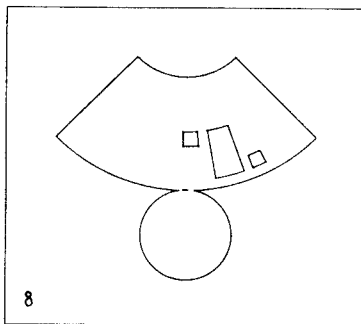
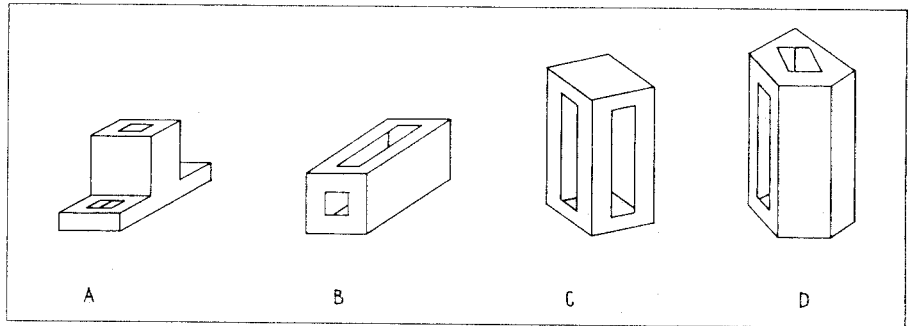
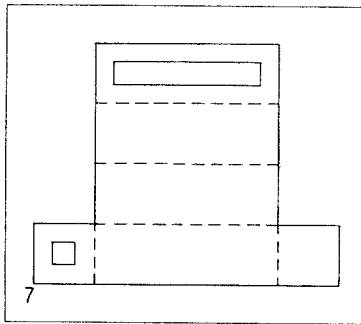
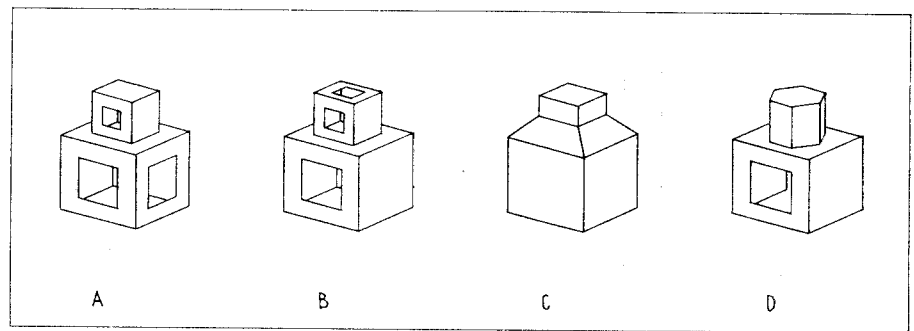
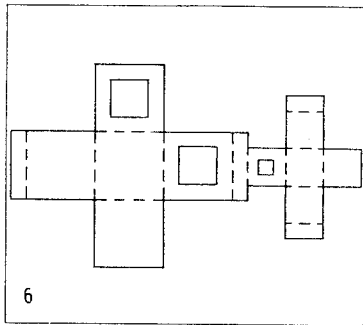

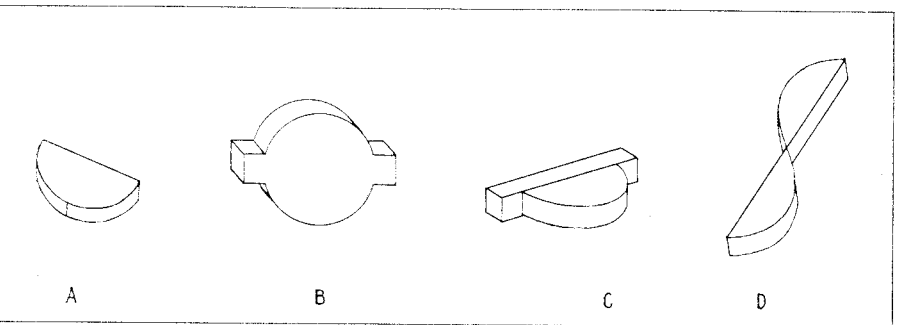
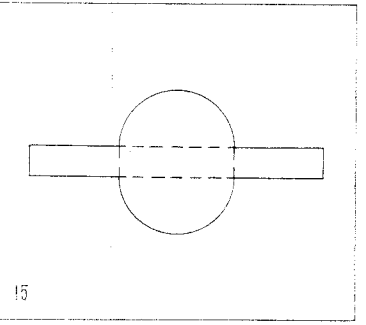
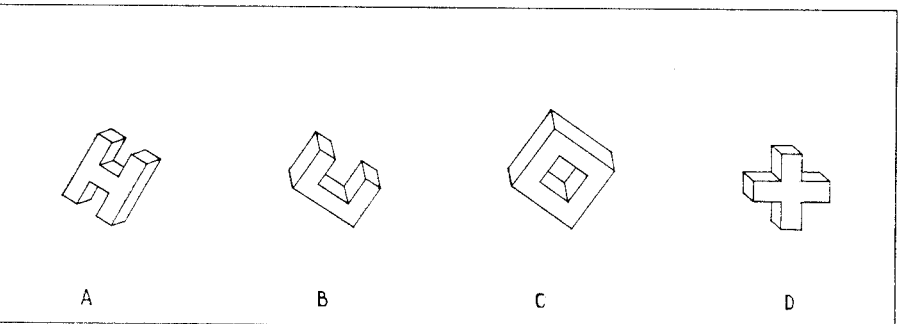
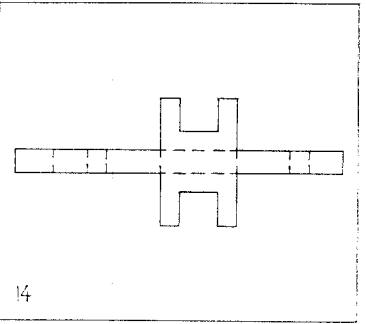
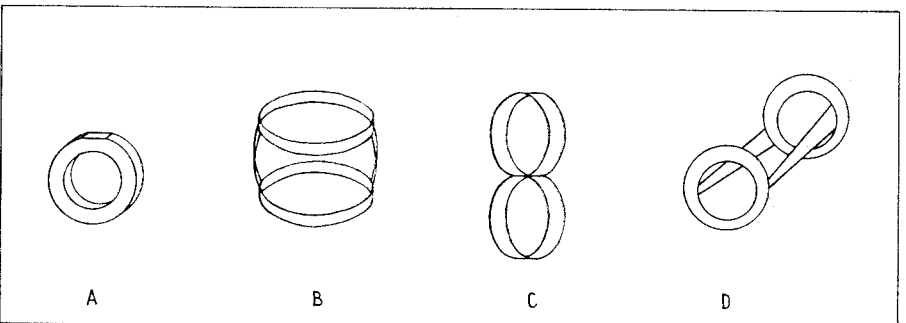
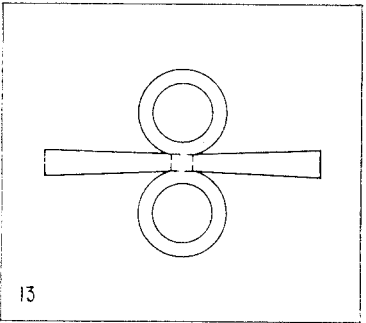
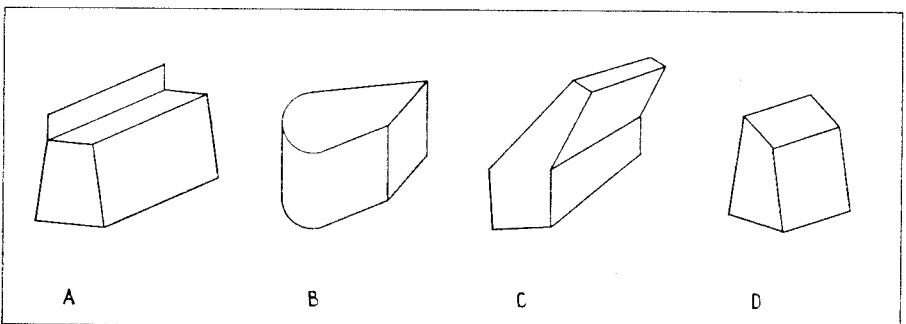
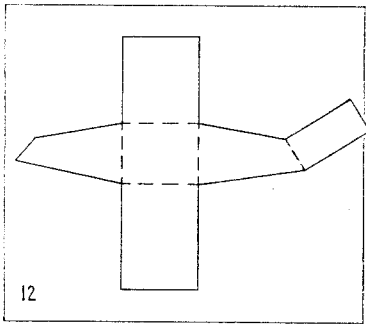
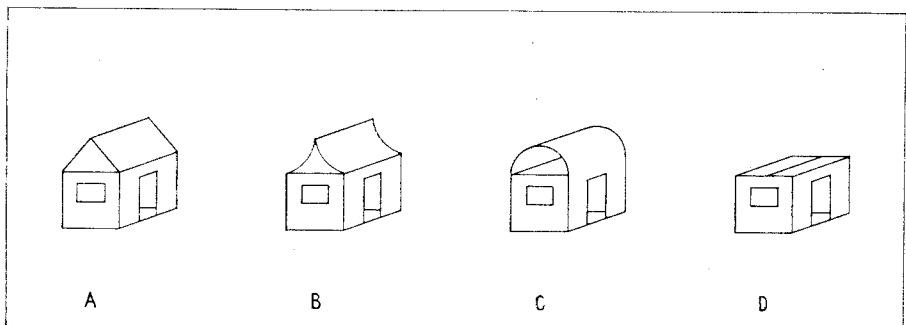
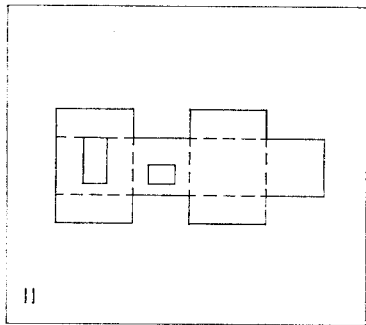

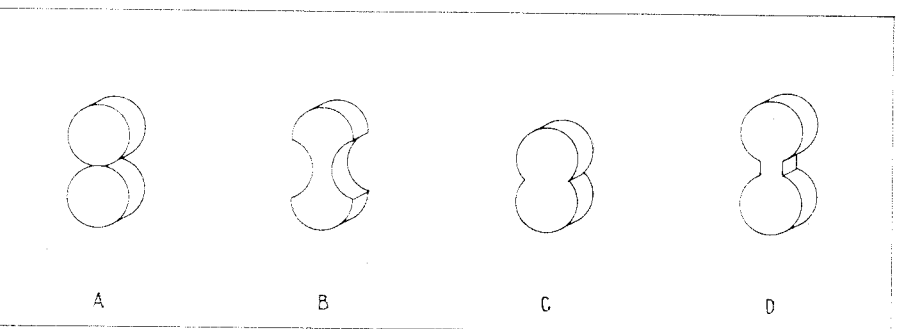
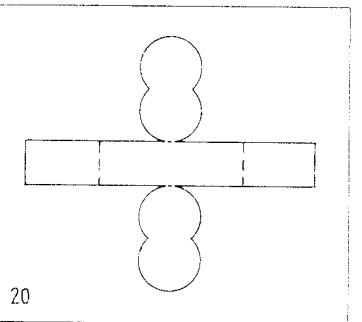
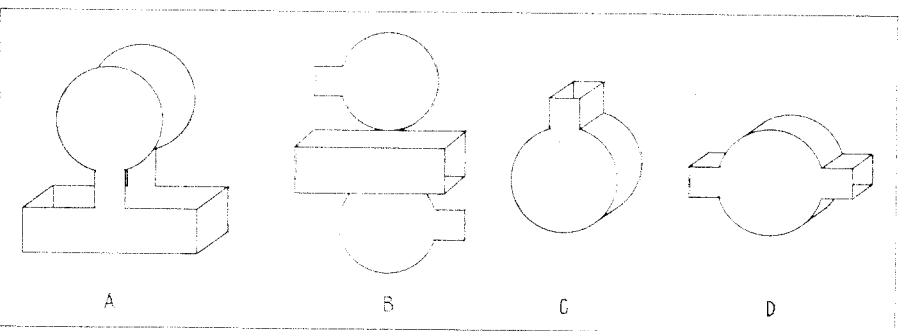
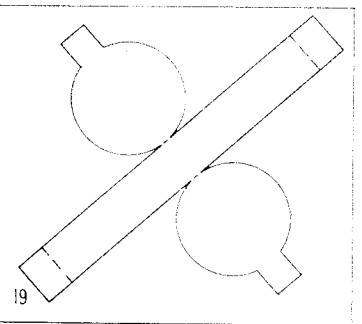
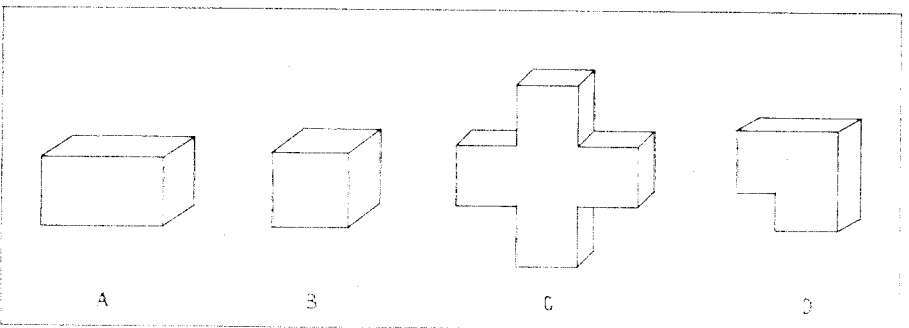
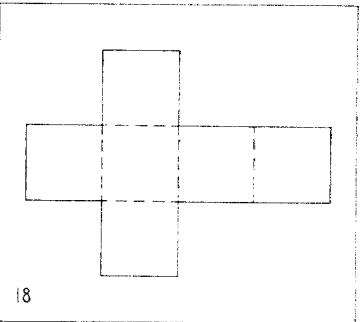
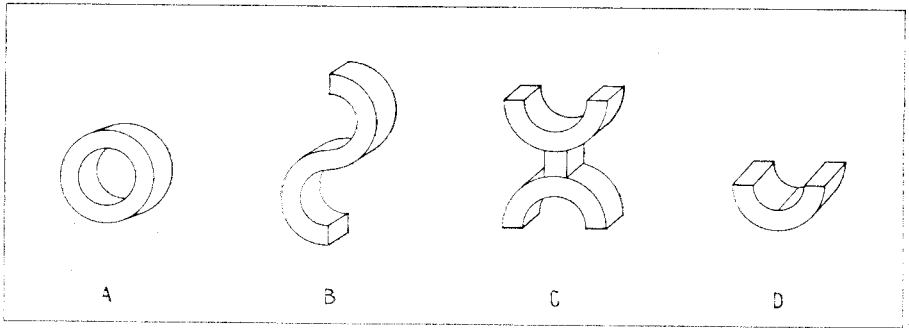
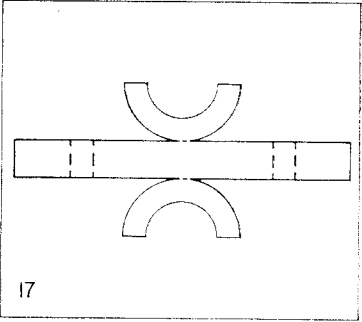
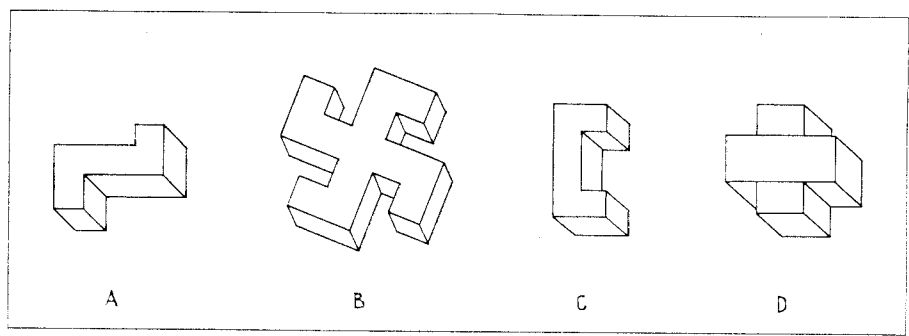
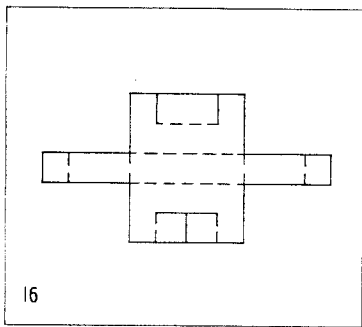

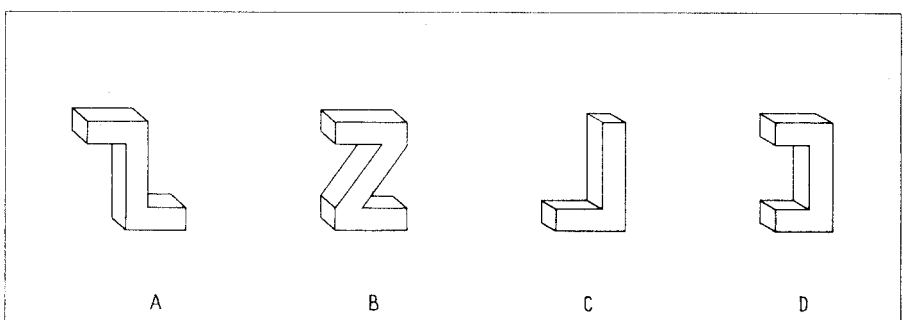
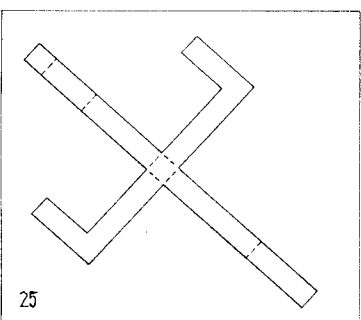
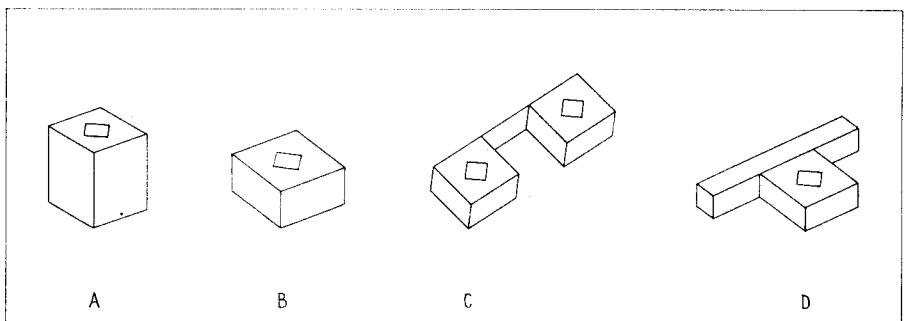
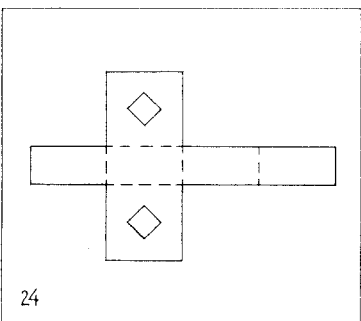
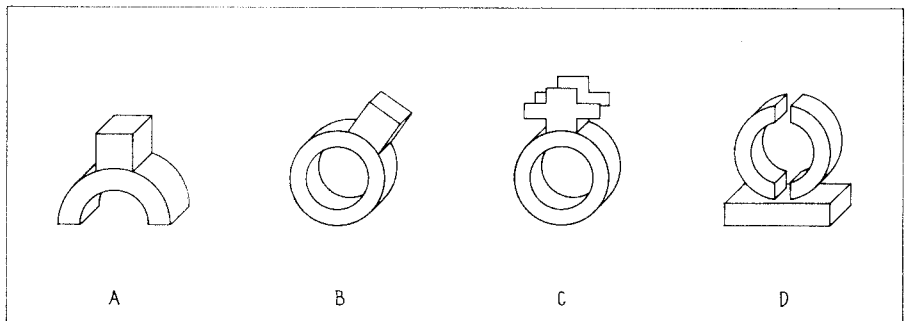
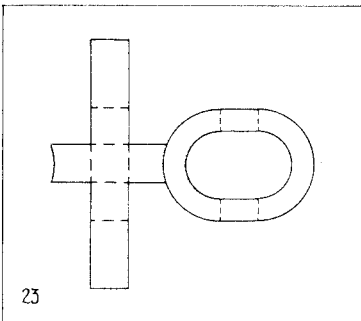
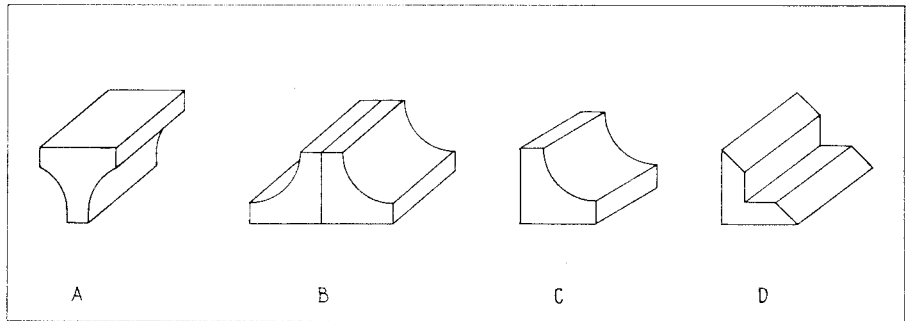
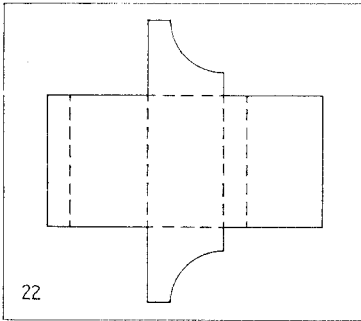
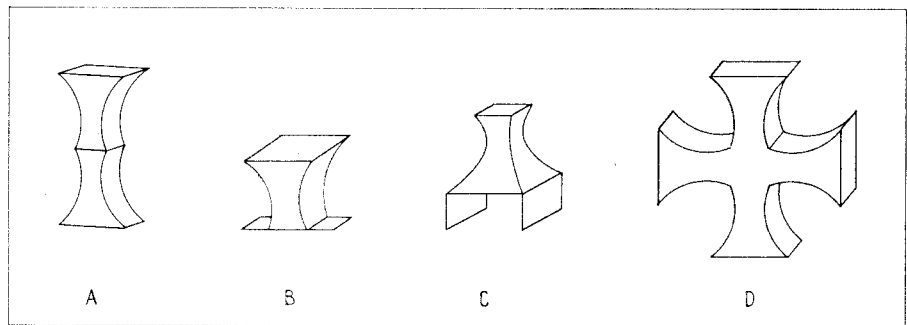
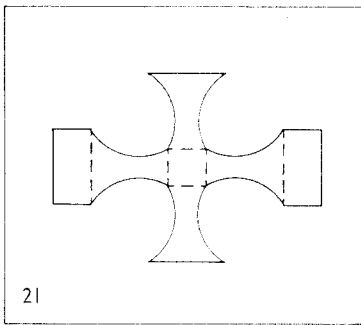

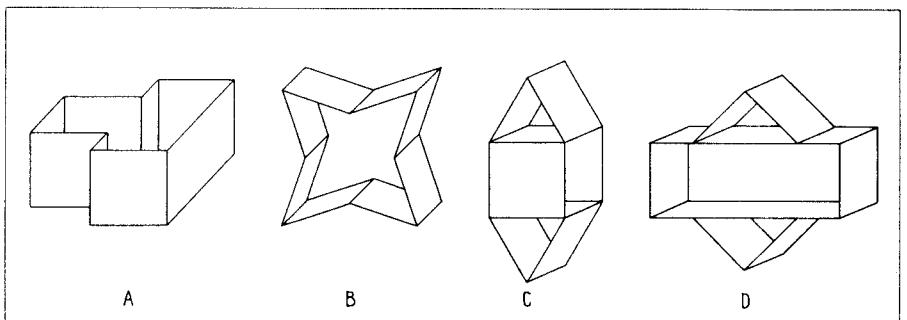
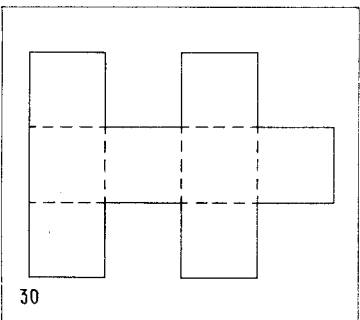
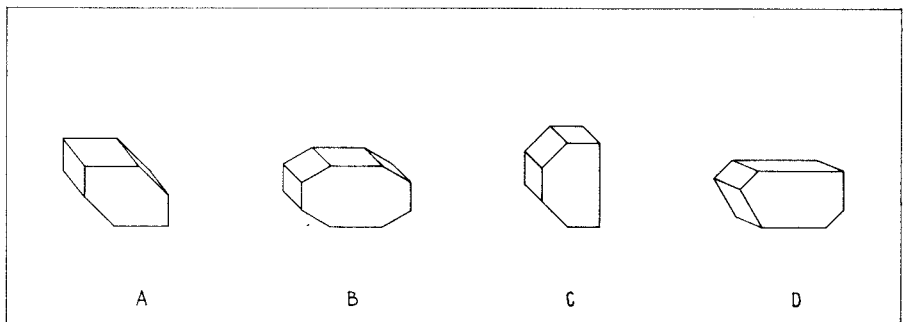
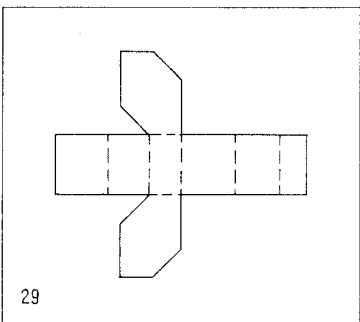
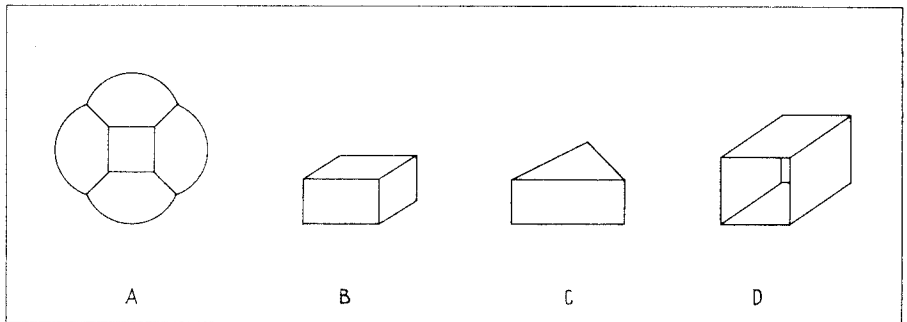
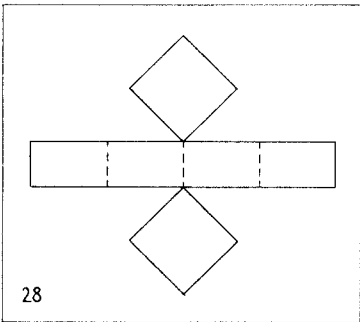
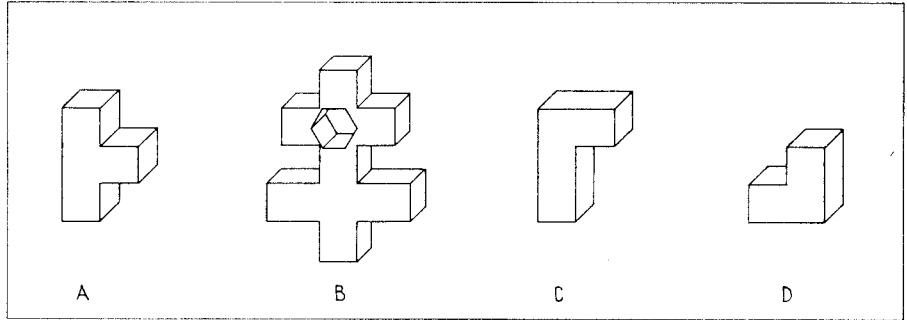
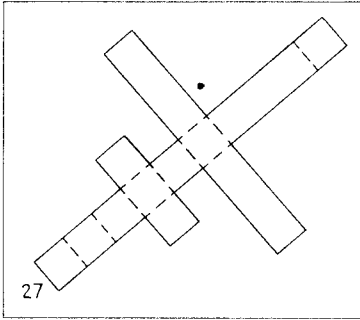
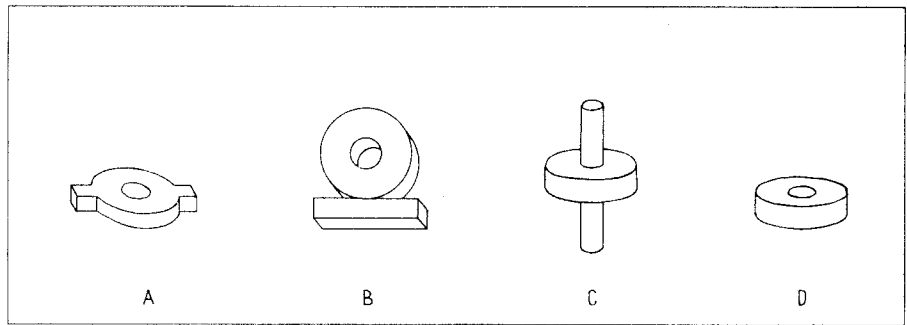
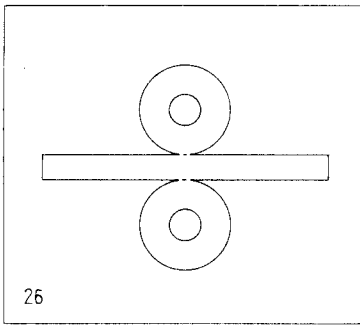

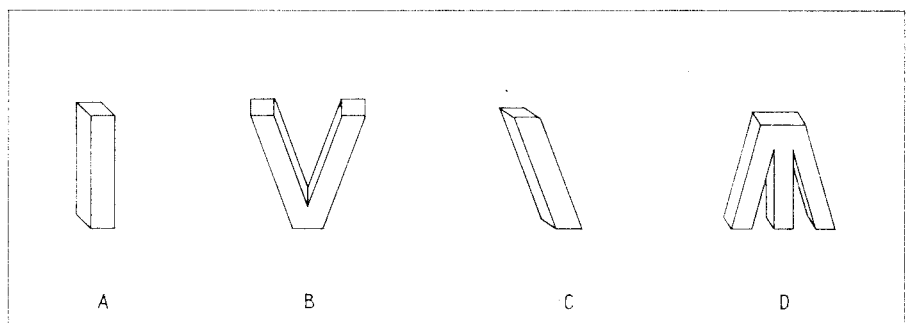
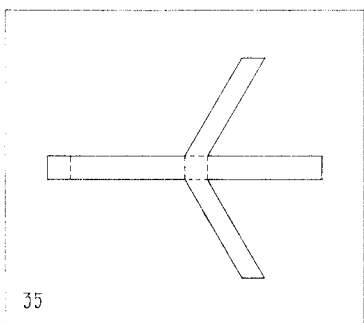
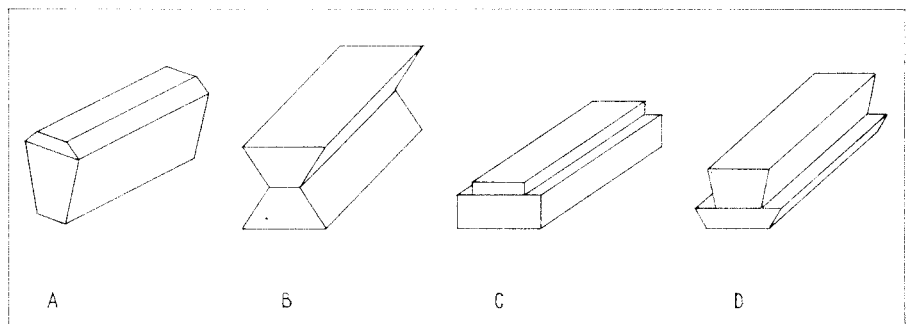
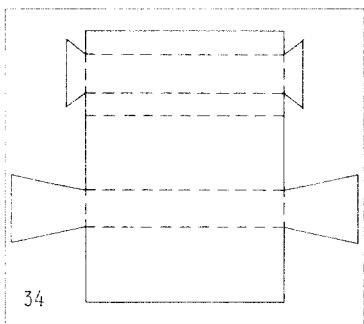
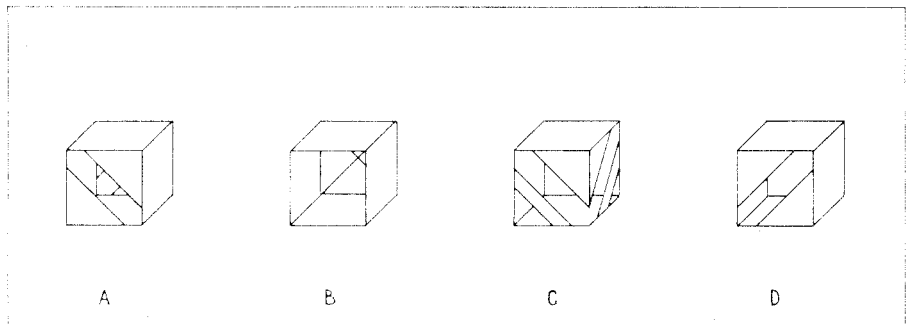
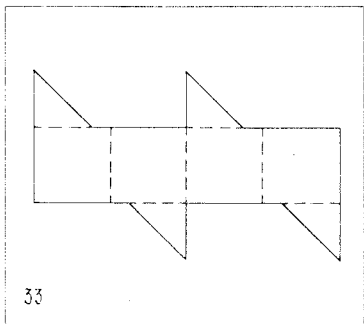
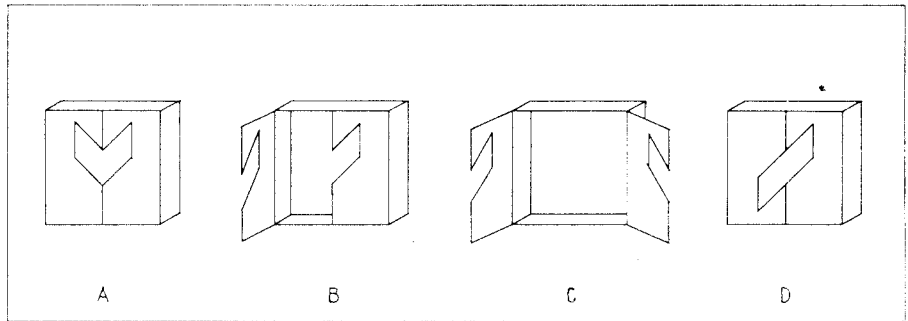
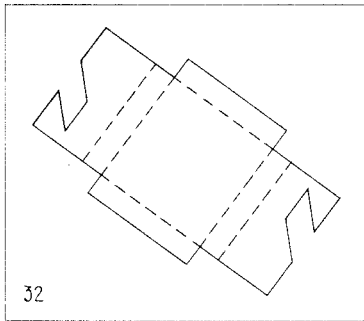
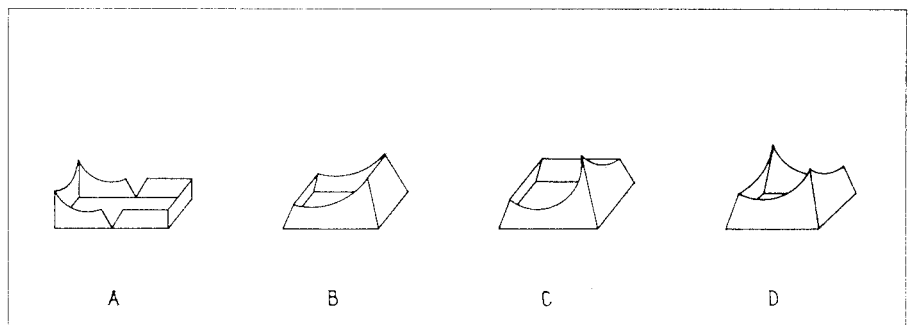
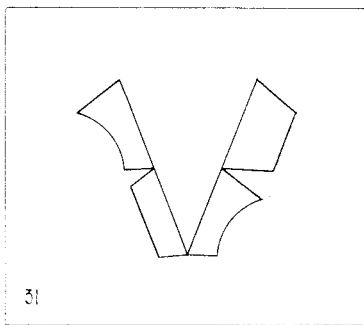

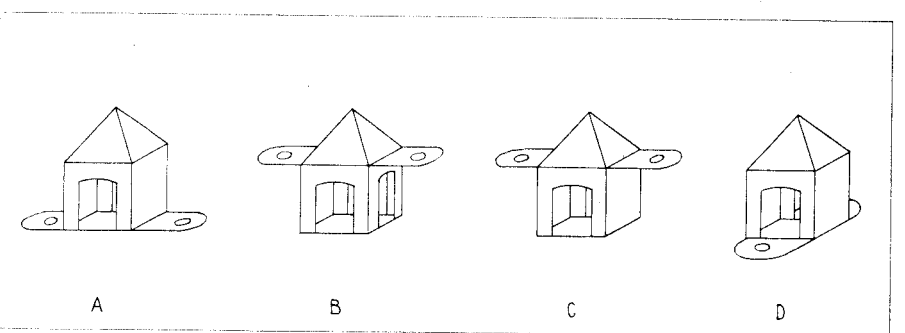
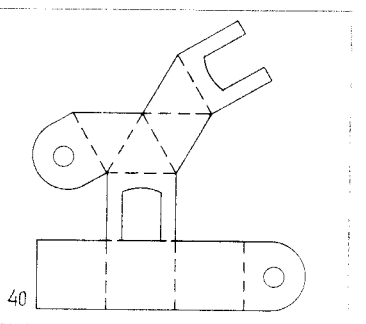
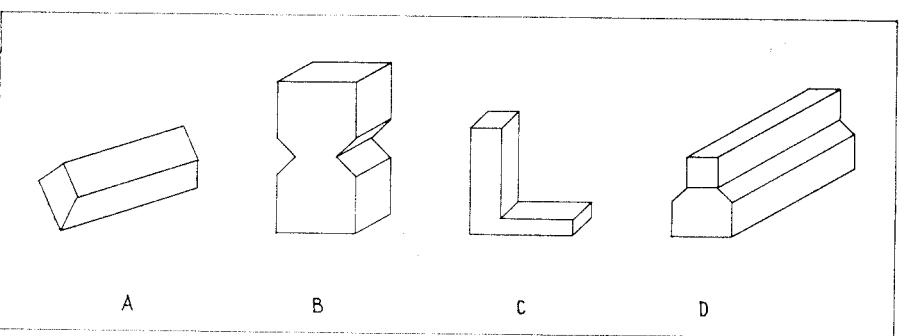
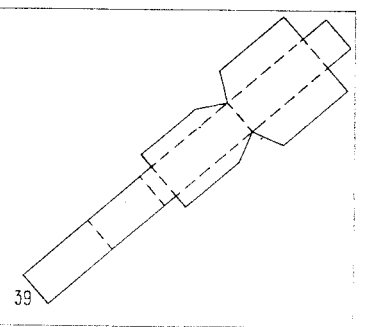
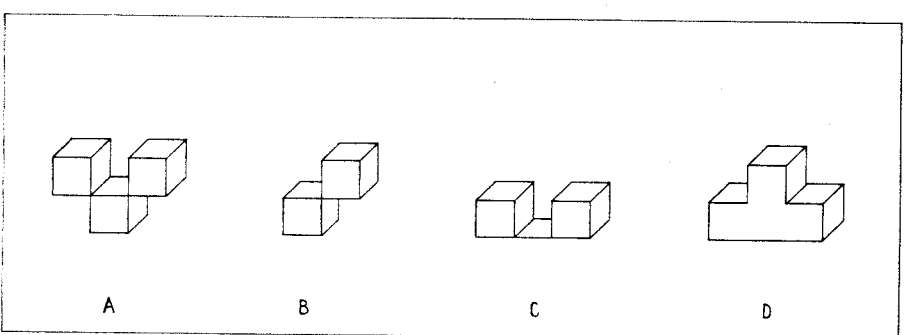
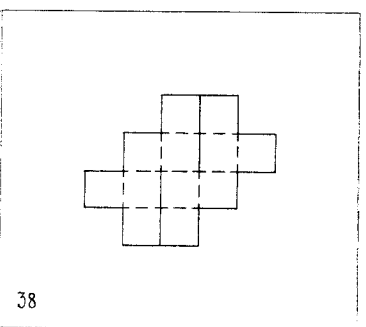
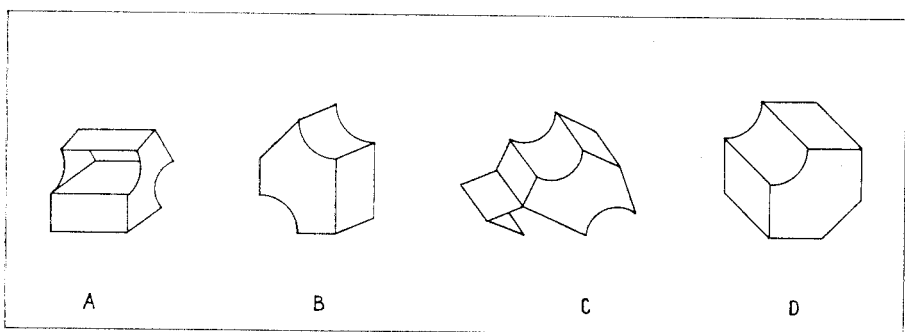
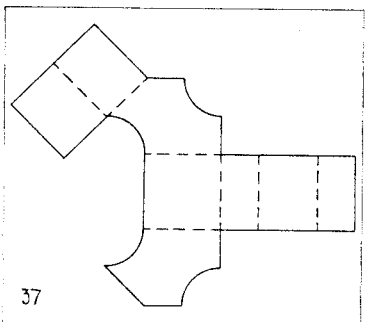
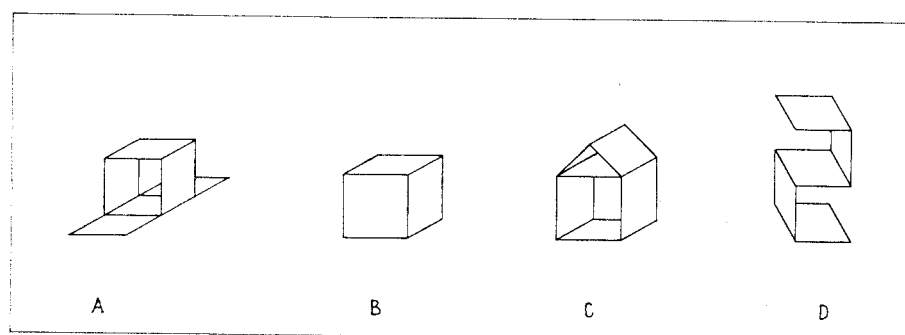
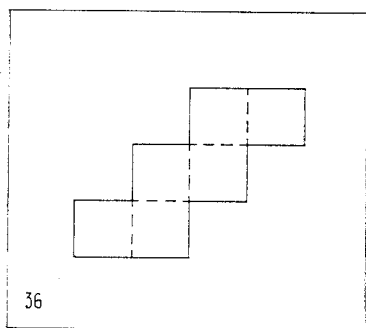

Slut. Om du har tid kvar så gå tillbaka och kontrollera dina svar!



Börja genast!

FRITIDEN

På de följande frågorna skall du sätta ett kryss (X) för det som bäst passar in på dig. Sätt bara **ett** kryss för varje fråga.

1. Hur många böcker läser du på din fritid?

- Mer än en bok i veckan
- En bok i veckan
- Mindre än en bok i veckan
- Läser sällan böcker
- Läser aldrig böcker

2. Hur många serietidningar (Kalle Anka, Vilda Västern och liknande) läser du?

- Flera serietidningar i veckan
- En serietidning i veckan
- Mindre än en serietidning i veckan
- Läser sällan serietidningar
- Läser aldrig serietidningar

3. Hur ofta brukar du läsa dagstidningar?

- Varje dag
- Ett par dagar i veckan
- En gång i veckan
- Läser sällan dagstidningar
- Läser aldrig dagstidningar

4. Hur ofta ser du på TV?

- Alla dagar det finns program
- Ett par gånger i veckan
- En gång i veckan
- Ser sällan på TV
- Ser aldrig på TV

5. Hur ofta går du på bio?

- Mer än en gång i veckan
- En gång i veckan
- Mindre än en gång i veckan
- Går sällan på bio
- Går aldrig på bio

6. Hur ofta lyssnar du på radio?

- Varje dag
- Några gånger i veckan
- En gång i veckan
- Lyssnar sällan på radio
- Lyssnar aldrig på radio

Fortsätt genast på nästa sida!

7. Hur ofta deltar du på din fritid i sådana lagidrotter som korgboll, handboll, fotboll, bandy eller liknande?
- Mer än en gång i veckan
 - En gång i veckan
 - Mindre än en gång i veckan
 - Deltar sällan i lagidrotter
 - Deltar aldrig i lagidrotter
8. Hur ofta sysslar du på din fritid med sådana saker som friidrott, simning, skidlöpning eller liknande?
- Mer än en gång i veckan
 - En gång i veckan
 - Mindre än en gång i veckan
 - Sysslar sällan med sådant
 - Sysslar aldrig med sådant
9. Hur ofta går du på din fritid på sådana saker som fotbollsmatcher, friidrottstävlingar och liknande?
- Mer än en gång i veckan
 - En gång i veckan
 - Mindre än en gång i veckan
 - Går sällan på sådana saker
 - Går aldrig på sådana saker
10. Hur ofta spelar du något musikinstrument, som t. ex. fiol, piano eller dragspel?
- Mer än en gång i veckan
 - En gång i veckan
 - Mindre än en gång i veckan
 - Spelar sällan
 - Spelar aldrig
11. Hur ofta går du på möten i någon klubb eller förening?
- Mer än en gång i veckan
 - En gång i veckan
 - Mindre än en gång i veckan
 - Går sällan på möten
 - Går aldrig på möten
12. Hur ofta är du tillsammans med någon eller några av dina skolkamrater på fritiden?
- Varje dag
 - Några gånger i veckan
 - En gång i veckan
 - Är sällan tillsammans med dem
 - Är aldrig tillsammans med dem

Slut. Rast före nästa prov.

Börja här efter rasten!

PLANER

På de följande frågorna skall du sätta ett kryss (x) för det svar som passar in på dig. Sätt bara ett kryss för varje fråga.

1. När detta läsår är slut, vilken klass ämnar du då gå till?

- Klass 7 i folkskola
 Klass 7 i enhetsskola och skall välja tyska
 Klass 7 i enhetsskola och skall inte välja tyska
 Klass 1 i realskola eller flickskola
 Någon annan klass (ange vilken):

2. Anser dina föräldrar, att du skall gå till denna klass?

- Ja Nej Vet inte

3. Tror du att din magister tycker, att du skall gå till denna klass?

- Ja Nej Vet inte

4. Har du även själv lust att gå till denna klass?

- Ja Nej Vet inte

5. Hur många år ytterligare räknar du med att gå i skola?

- 1 år 3 år 5 år
 2 år 4 år 6 år eller fler

6. Räknar du med att så småningom ta studentexamen? *

- Ja Nej Vet inte

7. Vilket yrke siktar du på att så småningom komma till? Tvekar du mellan flera så ange vilka!

Skriv här

8. Tycker de hemma, att du skall välja detta yrke (eller något av dem du nämnt)?

- Ja Nej Vet inte

9. Skall någon eller några av dina kamrater välja detta yrke (eller något av dem du nämnt)?

- Ja Nej Vet inte

Fortsätt genast på nästa sida!

TALSERIER

ANVISNINGAR

I var och en av de följande uppgifterna finns en rad med olika tal. Dessa tal följer efter varandra i en viss regelbunden ordning i varje rad. Siffrorna är alltså ordnade efter en viss regel, som det gäller att komma på. När du har funnit regeln skall du fortsätta raden med två tal till. Dessa skrives på de streckade linjerna.

ÖVNINGSEXEMPEL 1.

4 5 6 7 8 9 10 11

ÖVNINGSEXEMPEL 2.

2 2 2 2 2 2 2 2

Skriv nu själv till de tal som det skall vara i följande övningsexempel.

ÖVNINGSEXEMPEL 3.

12 11 10 9 8 7

ÖVNINGSEXEMPEL 4.

2 4 6 8 10 12

På nästa sida kommer många uppgifter av samma slag. Du skall göra på samma sätt när du löser dem.

Stopp! Vänd ej blad förrän du får tillsägelse!

Du har 18 minuter på dig. Börja genast!

Du får gärna titta tillbaka på anvisningarna om du behöver det.

1.	1	2	3	4	5	6
2.	1	1	2	2	3	3
3.	9	8	7	6	5	4
4.	1	4	1	4	1	4
5.	18	16	14	12	10	8
6.	3	5	7	9	11	13
7.	24	21	18	15	12	9
8.	29	25	21	17	13	9
9.	10	17	24	31	38	45
10.	51	44	37	30	23	16
11.	2	2	4	2	6	2
12.	1	2	4	8	16	32
13.	7	8	10	11	13	14
14.	5	7	10	12	15	17
15.	11	8	12	9	13	10
16.	5	10	20	40	80	160
17.	2	3	5	8	12	17
18.	22	21	18	17	14	13
19.	3	7	12	18	25	33
20.	19	17	14	12	9	7

Fortsätt genast på nästa sida!

21.	3	6	12	24	48	96
22.	12	13	11	12	10	11
23.	43	35	28	22	17	13
24.	5	11	14	20	23	29
25.	5	7	11	17	25	35
26.	34	29	32	27	30	25
27.	17	15	20	18	23	21
28.	6	12	12	24	24	48
29.	128	64	64	32	32	16
30.	20	18	16	15	13	11
31.	1	4	3	6	5	8
32.	1	3	5	6	8	10
33.	1	9	2	8	3	7
34.	1	2	9	3	4	9
35.	13	15	22	29	31	38
36.	3	2	1	5	4	3
37.	3	4	7	5	6	11
38.	33	9	24	23	9	14
39.	243	81	27	9	3	1
40.	64	49	36	25	16	9

Slut. Om du har tid kvar så gå tillbaka och kontrollera dina svar!

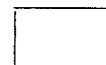

Börja genast!

SYSSELSÄTTNINGAR

Här nedan står i varje grupp tre olika sysselsättningar. Nu skall du sätta **ett** kryss (x) för den av de tre sysselsättningarna i gruppen som du skulle tycka **mest** om och **ett** kryss för den sysselsättning du skulle tycka **minst** om. Du skall alltså märka ut bara två av de tre sysselsättningar i varje grupp.

	Mest	Minst		Mest	Minst
1. Hoppa höjdhopp	<input type="checkbox"/>	<input type="checkbox"/>	11. Sätta ihop en skoltidning	<input type="checkbox"/>	<input type="checkbox"/>
Skriva brev	<input type="checkbox"/>	<input type="checkbox"/>	Göra besök på en radiostation	<input type="checkbox"/>	<input type="checkbox"/>
Snickra	<input type="checkbox"/>	<input type="checkbox"/>	Vara med i en kör och sjunga	<input type="checkbox"/>	<input type="checkbox"/>
2. Sköta småbarn	<input type="checkbox"/>	<input type="checkbox"/>	12. Bygga en TV-apparat	<input type="checkbox"/>	<input type="checkbox"/>
Läsa en bok	<input type="checkbox"/>	<input type="checkbox"/>	Läsa utländska böcker	<input type="checkbox"/>	<input type="checkbox"/>
Spela korgboll	<input type="checkbox"/>	<input type="checkbox"/>	Använda en tvättmaskin	<input type="checkbox"/>	<input type="checkbox"/>
3. Skriva små berättelser	<input type="checkbox"/>	<input type="checkbox"/>	13. Lära sig främmande språk	<input type="checkbox"/>	<input type="checkbox"/>
Spela med i en orkester	<input type="checkbox"/>	<input type="checkbox"/>	Läsa om månraketer	<input type="checkbox"/>	<input type="checkbox"/>
Göra långpromenader	<input type="checkbox"/>	<input type="checkbox"/>	Köpa in varor till en affär	<input type="checkbox"/>	<input type="checkbox"/>
4. Lösa korsord	<input type="checkbox"/>	<input type="checkbox"/>	14. Lösa rebus	<input type="checkbox"/>	<input type="checkbox"/>
Aka skridskor	<input type="checkbox"/>	<input type="checkbox"/>	Brodera en duk	<input type="checkbox"/>	<input type="checkbox"/>
Sälja varor	<input type="checkbox"/>	<input type="checkbox"/>	Hjälpa till i en välgörenhetsförening	<input type="checkbox"/>	<input type="checkbox"/>
5. Simma	<input type="checkbox"/>	<input type="checkbox"/>	15. Läsa tidningar	<input type="checkbox"/>	<input type="checkbox"/>
Laga mat	<input type="checkbox"/>	<input type="checkbox"/>	Baka kakor	<input type="checkbox"/>	<input type="checkbox"/>
Besöka ett tekniskt museum	<input type="checkbox"/>	<input type="checkbox"/>	Skriva maskin	<input type="checkbox"/>	<input type="checkbox"/>
6. Reparera en cykel	<input type="checkbox"/>	<input type="checkbox"/>	16. Vara redaktör för en skoltidning	<input type="checkbox"/>	<input type="checkbox"/>
Gymnastisera	<input type="checkbox"/>	<input type="checkbox"/>	Vara ledare i en klubb	<input type="checkbox"/>	<input type="checkbox"/>
Öva in en teaterpjäs	<input type="checkbox"/>	<input type="checkbox"/>	Arbeta på en bank	<input type="checkbox"/>	<input type="checkbox"/>
7. Spela tennis	<input type="checkbox"/>	<input type="checkbox"/>	17. Bygga modellflygplan	<input type="checkbox"/>	<input type="checkbox"/>
Sortera post	<input type="checkbox"/>	<input type="checkbox"/>	Göra tårter	<input type="checkbox"/>	<input type="checkbox"/>
Bygga modelljärnväg	<input type="checkbox"/>	<input type="checkbox"/>	Vara med i ett folkdanslag	<input type="checkbox"/>	<input type="checkbox"/>
8. Aka skidor	<input type="checkbox"/>	<input type="checkbox"/>	18. Konstruera maskiner	<input type="checkbox"/>	<input type="checkbox"/>
Spela teater	<input type="checkbox"/>	<input type="checkbox"/>	Stryka kläder	<input type="checkbox"/>	<input type="checkbox"/>
Sticka	<input type="checkbox"/>	<input type="checkbox"/>	Skriva ut räkningar	<input type="checkbox"/>	<input type="checkbox"/>
9. Promenera i skogen	<input type="checkbox"/>	<input type="checkbox"/>	19. Arbeta i en bilverkstad	<input type="checkbox"/>	<input type="checkbox"/>
Sy	<input type="checkbox"/>	<input type="checkbox"/>	Vara scoutledare	<input type="checkbox"/>	<input type="checkbox"/>
Föra kassabok	<input type="checkbox"/>	<input type="checkbox"/>	Arbeta på posten	<input type="checkbox"/>	<input type="checkbox"/>
10. Vara idrottstränare	<input type="checkbox"/>	<input type="checkbox"/>	20. Använda räknemaskiner	<input type="checkbox"/>	<input type="checkbox"/>
Vara ledare på resor	<input type="checkbox"/>	<input type="checkbox"/>	Arbeta på sjukhus	<input type="checkbox"/>	<input type="checkbox"/>
Arbeta på kontor	<input type="checkbox"/>	<input type="checkbox"/>	Möblera rum	<input type="checkbox"/>	<input type="checkbox"/>

SKOLAN

Här följer en del frågor om hur du trivs med skolarbetet och några andra saker. Frågorna skall du besvara med ja eller nej genom att sätta ett kryss (X) i antingen ja-rutan eller nej-rutan.

Du skall besvara frågorna så riktigt du kan, och du skall svara precis som du tycker. Varken i skolan eller hemma får de veta hur du har svarat, och dina svar kommer endast att läsas av en person som ej känner dig.

- | | Ja | Nej |
|-------------------------------------------------------------------------------------------------------------|--------------------------|--------------------------|
| 1. Händer det ibland att du läser vidare i andra böcker om sådana saker som du läst om i skolan? | <input type="checkbox"/> | <input type="checkbox"/> |
| 2. Måste du vara inne på en bestämd tid om kvällarna? | <input type="checkbox"/> | <input type="checkbox"/> |
| 3. Brukar någon därhemma regelbundet förhöra dig på dina läxor? | <input type="checkbox"/> | <input type="checkbox"/> |
| 4. Har du lätt för att ge upp om du får en svår sak att göra i skolan? | <input type="checkbox"/> | <input type="checkbox"/> |
| 5. Händer det ofta, att du erbjuder dig att hjälpa till med saker hemma? | <input type="checkbox"/> | <input type="checkbox"/> |
| 6. Anser din far och mor att brist på skolutbildning är ett svårt hinder, om man vill komma framåt i livet? | <input type="checkbox"/> | <input type="checkbox"/> |
| 7. Sitter du ofta och oroar dig över saker i skolan? | <input type="checkbox"/> | <input type="checkbox"/> |
| 8. Tycker du det skall bli roligt att få sluta skolan och börja arbeta? | <input type="checkbox"/> | <input type="checkbox"/> |
| 9. Har dina föräldrar talat med din lärare eller någon annan i skolan om vilket yrke du skall välja? | <input type="checkbox"/> | <input type="checkbox"/> |
| 10. Sitter du ofta och tänker på andra saker, när du skall skriva eller räkna i skolan? | <input type="checkbox"/> | <input type="checkbox"/> |
| 11. Har du eget rum hemma? | <input type="checkbox"/> | <input type="checkbox"/> |
| 12. Tycker dina föräldrar att man har föga nytta av skolkunskaper i yrkesarbetet? | <input type="checkbox"/> | <input type="checkbox"/> |
| 13. Tycker du att du får lära dig många onödiga saker i skolan? | <input type="checkbox"/> | <input type="checkbox"/> |
| 14. Pratar du ofta om saker som du funderar över med dina föräldrar? | <input type="checkbox"/> | <input type="checkbox"/> |
| 15. Anser din far och mor att du skall fortsätta skolan, när du har gått de år som du är tvungen att gå? | <input type="checkbox"/> | <input type="checkbox"/> |
| 16. Tycker du att det är obehagligt att svara på frågor i skolan? | <input type="checkbox"/> | <input type="checkbox"/> |
| 17. Brukar du mest vara för dig själv på rasterna? | <input type="checkbox"/> | <input type="checkbox"/> |
| 18. Tycker dina föräldrar att du i första hand bör inrikta dig på en utbildning till ett praktiskt yrke? | <input type="checkbox"/> | <input type="checkbox"/> |

Fortsätt genast på nästa sida!

- | | Ja | Nej |
|-----------------------------------------------------------------------------------------------------------|--------------------------|--------------------------|
| 19. Läser du läxor mer än en timma om dagen? | <input type="checkbox"/> | <input type="checkbox"/> |
| 20. Brukar du ibland läsa läxor tillsammans med någon klasskamrat? | <input type="checkbox"/> | <input type="checkbox"/> |
| 21. Anser dina föräldrar att man får en säkrare framtid, om man går igenom en högre skola? | <input type="checkbox"/> | <input type="checkbox"/> |
| 22. Läser du läxorna noggrant även i sådana ämnen som du tycker är tråkiga? | <input type="checkbox"/> | <input type="checkbox"/> |
| 23. Har du ibland någon skolkamrat med hem? | <input type="checkbox"/> | <input type="checkbox"/> |
| 24. Brukar någon därhemma ibland hjälpa dig med någon läxa? | <input type="checkbox"/> | <input type="checkbox"/> |
| 25. Bli du ledsen om du har dåligt resultat på ett prov? | <input type="checkbox"/> | <input type="checkbox"/> |
| 26. Brukar du ofta vara med om förberedelserna, när någonting särskilt skall ordnas i klassen? | <input type="checkbox"/> | <input type="checkbox"/> |
| 27. Om det har gått dåligt för dig i skolan, brukar du då tala om det hemma? | <input type="checkbox"/> | <input type="checkbox"/> |
| 28. Har du ibland svårt för att få fram det rätta svaret, när du fått en fråga av magistern? | <input type="checkbox"/> | <input type="checkbox"/> |
| 29. Är du tillsammans med någon eller några av dina skolkamrater även efter skolans slut? | <input type="checkbox"/> | <input type="checkbox"/> |
| 30. Verkar det som din far och mor blev ledsna, om du talar om, att det gått dåligt på ett prov i skolan? | <input type="checkbox"/> | <input type="checkbox"/> |

Slut. Lägg in häftet i svarskuvertet och klistra igen det!
